

XDIAVEL DARK

Dimensioni

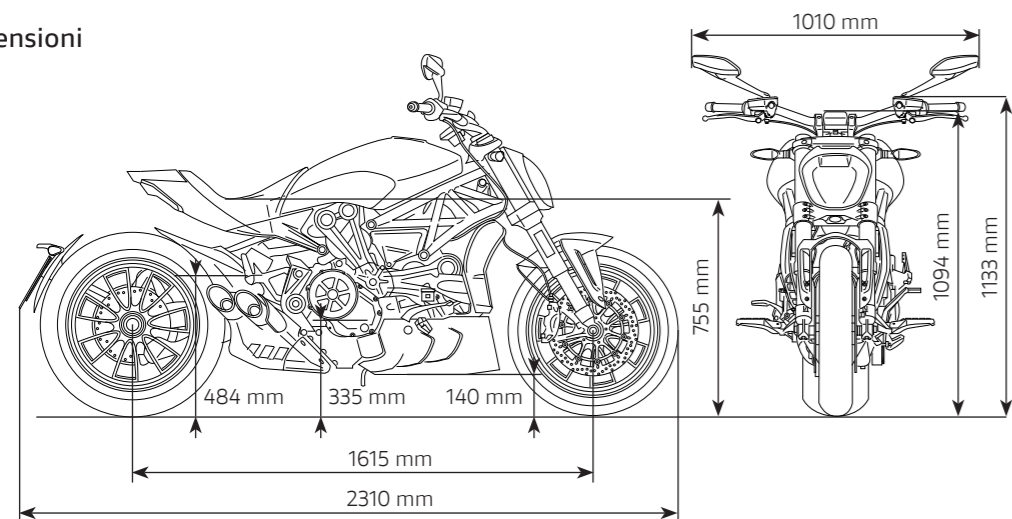

Curve di Potenza / Coppia

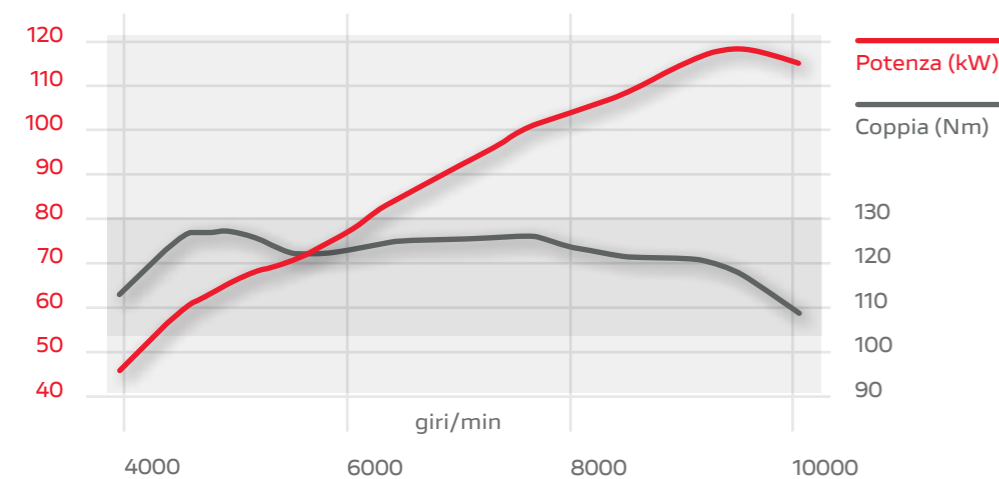

Motore

Motore	Testastretta DVT 1262, V2 a 90°, 4 valvole per cilindro, Desmodromic Variable Timing, Dual Spark, raffreddamento a liquido
Cilindrata	1.262 cc
Alesaggio per corsa	106 x 71,5 mm
Rapporto di compressione	13,0:1
Potenza massima	160 CV (118 kW) @ 9.500 giri/min
Coppia massima	13,0 kgm (127 Nm) @ 5.000 giri/min
Alimentazione	Iniezione elettronica, corpi farfallati ellittici con sistema Ride-by-Wire, Øeq 56 mm
Scarico	Silenziatore in acciaio inossidabile, catalizzatore e 2 sonde lambda

Trasmissione

Cambio	6 marce
Trasmissione primaria	Ingranaggi a denti dritti, rapporto 1,84:1
Rapporti	1=37/15 2=30/17 3=27/20 4=24/22 5=23/24 6=22/25
Trasmissione secondaria	Cinghia, puleggia motrice z28, puleggia condotta z80
Frizione	Multidisco in bagno d'olio con comando idraulico, sistema di asservimento ed antisaltellamento

Veicolo

Telaio	Traliccio in tubi di acciaio
Sospensione anteriore	Forcella a steli rovesciati Ø 50 mm regolabile
Ruota anteriore	Fusa in lega leggera, 3,5" x 17"
Pneumatico anteriore	Pirelli Diablo Rosso III 120/70 ZR17
Sospensione posteriore	Monoammortizzatore regolabile in precarico ed estensione con serbatoio remoto, forcellone monobraccio in alluminio con fuso inferiore e traliccio superiore
Ruota posteriore	Fusa in lega leggera, 8,0" x 17"
Pneumatico posteriore	Pirelli Diablo Rosso III 240/45 ZR17
Escursione ruota (ant/post)	120/110 mm
Freno anteriore	2 dischi semiflottanti Ø 320 mm, pinze Brembo monoblocco M4.32 ad attacco radiale a 4 pistoncini, pompa radiale PR18/19, ABS Cornering
Freno posteriore	Disco Ø 265 mm, pinza flottante Brembo a 2 pistoncini, ABS Cornering
Strumentazione	Display TFT a colori da 3,5" e modulo spie separato

Dimensioni e pesi

Peso a secco	221 kg
Peso in ordine di marcia	247 kg
Altezza sella	755 mm
Interasse	1.615 mm
Inclinazione canotto	30°
Avancorsa	130 mm
Capacità serbatoio carburante	18 l
Numero posti	2

Equipaggiamento di sicurezza

Riding Mode, Power Mode, ABS Cornering, Ducati Traction Control, impianto luci full-LED

Equipaggiamento di serie

Ducati Power Launch, Cruise control, Hands-free, pulsanti al manubrio retro-illuminati, display TFT a colori da 3,5"

Garanzia e Manutenzione

Garanzia	24 mesi, chilometraggio illimitato
Manutenzione	15.000 km / 12 mesi
Controllo gioco valvole	30.000 km
Standard	Euro 5
Emissioni CO₂	129 g/km
Consumi	5,5 l/100 km

Emissioni e consumi



Indicazione del chilometraggio del primo Desmo Service, ovvero il tagliando durante il quale si effettua anche controllo ed eventuale regolazione del gioco valvole.

XDIAVEL



	XDiavel Dark	XDiavel S	X Diavel Black Star
Sospensione anteriore	Forcella Ø 50 mm regolabile	Forcella Ø 50 mm regolabile con trattamento DLC	
Ruote	Fuse in lega leggera	Fuse in lega leggera e lavorate	Forgiate in lega leggera e lavorate
Freno anteriore	2 dischi semiflottanti Ø 320 mm, pinze Brembo monoblocco M4.32 ad attacco radiale, pompa radiale PR18/19	2 dischi semiflottanti Ø 320 mm, pinze Brembo monoblocco M50 ad attacco radiale, pompa radiale PR16/9	
Peso a secco	221 kg	223 kg	221 kg
Peso in ordine di marcia	247 kg	249 kg	247 kg
Finitura motore	Nero opaco	Nero lucido con cartelle coprincinghia lavorate	Nero lucido con coperchi testa in Rosso Ducati
Sella	Standard	Premium dedicata	
Specchi retrovisori	In plastica	In alluminio lavorati dal pieno	
Piastre portapedana e piastre telaio	Forgiate	Forgiate e lavorate	
Proiettore	Full LED	Full LED con Daytime Running Light (DRL)	
Ducati multimedia system (DMS)	Non disponibile	Di serie	